

# BARRIL DE INICIACIÓN STARTER KEG

**BOCA OVAL:** Ofrece fácil acceso al interior para limpieza y llenado sin necesidad de invertir en equipamiento de limpieza y llenado.

**ESPADIN:** Posibilidad de suministrar el tipo de espadín que requiera (A/S/G/D), facilitando la adaptación a los distintos sistemas y necesidades de dispensado.

**IDENTIFICACIÓN:** Amplia gama de marcados permiten utilizar nuestros barriles en complejos sistemas de logística y se ajustan al marketing más moderno.



## LA SOLUCIÓN QUE SE ADAPTA A TODOS

LAS VENTAJAS DE UN CORNY Y LA FLEXIBILIDAD DE ELEGIR EL ESPADÍN QUE NECESITE

La industria de bebidas ofrece diferentes estándares para el envasado y dispensación de cerveza en los distintos establecimientos donde se consume. Sin embargo, entendemos que al inicio de la actividad, usted como cervecero necesita la máxima flexibilidad sin necesidad de grandes inversiones en maquinaria de llenado y envasado. Por ello, el barril de iniciación Starter Keg destaca por su versatilidad. Su boca de mano oval ofrece la facilidad y seguridad de acceso al interior de un barril tipo Cornelius, y permite la instalación del tipo de espadín que mejor se adapte a sus necesidades de dispensado.

### BARRILES THIELMANN

Fabricados en resistente y duradero acero inoxidable, nuestros barriles representan la mejor solución para el envasado de su cerveza y otras bebidas. Son fáciles de limpiar, mantener y están fabricados para durar.

### EL MEJOR SISTEMA DE CALIDAD

Gracias a un proceso optimizado de fabricación podemos verificar la calidad del producto desde la fase de pre-producción hasta la inspección final, donde nuestro pionero sistema de detección de fugas puede comprobar totalmente tanto el barril como el resto de componentes.

### ACERO INOXIDABLE PREMIUM

Nuestros barriles están fabricados en acero inoxidable austenítico de la máxima calidad. Este material garantiza una gran protección contra la corrosión y garantiza un correcto funcionamiento durante muchos años, incluso en situaciones de uso intensivo

### RESPETUOSO CON EL MEDIOAMBIENTE.

#### 100% RECICLABLE.

El uso de acero inoxidable como base de todos nuestros productos reduce la huella de carbono y protege el medio ambiente. Además, nuestro producto tiene un valor residual al final de su vida útil.

## VENTAJAS

- BOCA OVAL PARA ACCESO RÁPIDO AL INTERIOR
- ESPADÍN CONFIGURABLE: A/S/G/D
- DISEÑO SLIM
- ACERO INOXIDABLE PREMIUM EN 1.4301 / AISI 304 RECOMENDADO PARA LA INDUSTRIA DE BEBIDAS
- GARANTÍA DE CALIDAD. THIELMANN CUENTA CON LA CERTIFICACIÓN ISO 9001:2008

## APLICACIONES

- CERVEZA
- VINO
- REFRESCOS
- SIDRA
- ZUMOS
- AGUA

CONTENEDORES Y BARRILES DE ALTA CALIDAD THIELMANN EN ACERO INOXIDABLE PREMIUM PARA MARCAS EXIGENTES.

**THIELMANN suministra a una gran variedad de industrias en todo el mundo, ofreciendo la más completa gama de barriles para todo tipo de bebidas en acero inoxidable.**

Contar con la garantía del acero inoxidable premium de alta calidad para las bebidas de su industria, es contar con la mejor solución para su distribución: higiénica, fiable, segura y 100% reciclable.

Una solución de almacenamiento y transporte realizada en un material que no reacciona con ningún tipo de bebida, independientemente de la temperatura o las condiciones interiores y exteriores, por lo que mantiene sus características organolépticas inalteradas.

En THIELMANN somos expertos en ello. Porque somos líderes en el mercado de fabricación de contenedores y barriles en acero inoxidable para bebidas, contamos con el know-how y el producto de mayor calidad para asegurar altos estándares de higiene, protección y garantía.

## PERSONALIZACIÓN

- LOGO EMBUTIDO
- SERIGRAFÍA DE LOGO
- BANDAS DE COLOR
- ETIQUETADO
- SOLUCIONES DE SEGUIMIENTO

## CAPACIDAD

- 10 LITROS
- 20 LITROS



LLEVE LA BEBIDA TAN LEJOS COMO QUIERA. ASEGURE QUE SU CALIDAD QUEDA INTACTA CON THIELMANN.

**Todos nuestros productos están fabricados en acero inoxidable premium austenítico.**

Porque protege a la bebida de forma completa de los rayos UV, partículas de polución y corrosión, proporcionando hasta 30 años de vida útil. Porque protege a sus trabajadores frente al riesgo de incendios.

En cualquier caso, lo que queremos que tenga claro es que al contar con THIELMANN está contando con un equipo de ingeniería global, disfruta de la solución con un diseño geométricamente perfecto, y lo más importante, estamos preparados para adaptarnos a sus necesidades concretas.

Lleve la bebida tan lejos como quiera. Asegure que su calidad queda intacta con THIELMANN.

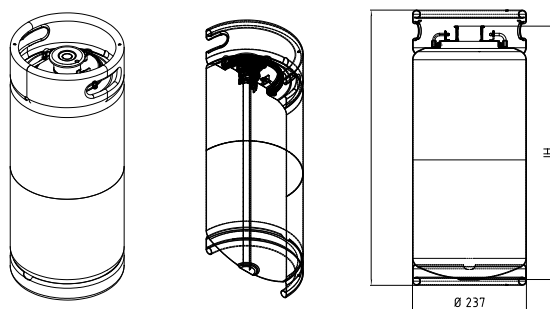

MODELO	VOLUMEN litros	DIÁMETRO Ømm	ALTURA mm
Starter Keg 10	10	237	328
Starter Keg 20	20	237	575